



225 NORTH PATTERSON ST.

CAREY, OH 43316

TELEFONO DE SERVICIO AL CLIENTE 877-876-7452

LISTA DE CONTROL DE MANTENIMIENTO PREVENTIVO DE PUERTA ENROLLABLE

ADVERTENCIA **WARNING**

El resorte de contrabalanceo se enrolla bajo alta tensión. Este muelle de contrabalanceo de alta tensión puede causar lesiones graves o la muerte. Solo los técnicos calificados deben ajustar este resorte.

Use dos barras de enrollamiento que sean de ½ "de diámetro y 15" de largo en el ensamblaje de resorte único y una barra de enrollamiento que tenga 3/8 "de diámetro y 15" de longitud en el ensamblaje de resorte doble con enrollador TG. NO USE barras de enrollamiento dobladas, destornilladores o punzones para tensionar resortes.

PRECAUCION **CAUTION**

Lea todas las instrucciones antes de comenzar la Lista de verificación de mantenimiento preventivo. Mantenga siempre un equilibrio firme y el control de las herramientas.

Los ajustes y las reparaciones deben ser realizados por personal de servicio capacitado utilizando las herramientas e instrucciones adecuadas.

NO use la correa de tracción de la puerta trasera para sostenerse al entrar o salir de la parte trasera. La correa puede romperse o tirar la puerta hacia abajo sobre usted. Use las manijas de agarre para ayudar a entrar y salir de la parte trasera.

Manténgase alejado de la apertura mientras la puerta se esté moviendo.

AVISO **NOTICE**

Para evitar daños a la carga o al vehículo, asegúrese de que la puerta trasera esté cerrada y trabada antes de conducir el vehículo. Para obtener información instructiva más detallada sobre reparaciones y ajustes, consulte el manual de instalación y reparación de Transglobal.

Copyright © 2017 by Transglobal Inc.

AVISO **NOTICE**

LUBRICACIÓN

Lubrique abundantemente el contrapeso de resorte, los cojinetes del eje de contrabalanceo, los rodillos, las bisagras, los accesorios superiores, los soportes del rodillo inferior y las cerraduras con Transglobal Lube. NO use grasa. Limpie la suciedad de la pista. La frecuencia del mantenimiento de la puerta variará según las condiciones climáticas y los procedimientos de limpieza de la puerta. Las puertas que se limpian con vapor necesitarán lubricación con más frecuencia. Las puertas de los equipos operados en áreas donde se utiliza sal para carreteras requerirán lubricación en las cerraduras a intervalos más cercanos. NO use ningún lubricante a base de petróleo en los sellos de goma de la puerta.

TGS1000

VENTAJAS

De larga duración, no tóxico, no estático, no mancha, no conductivo, no contiene destilados de petróleo, ni siliconas, ni ácidos, sin carcinógenos, sin halógenos y sin alergénicos. No se secará, o lavará con agua No dañará plásticos, pinturas, metales, fibra de vidrio, esmaltes o sellos de neopreno. Sin olor a petróleo
H- Registrado para las áreas de procesamiento de alimentos.

USOS

Lubrique y proteja las cerraduras, bisagras, rodillos, herramientas de aire, puertas enrollables, levantar puertas, resortes, cadenas y cojinetes. Aceite de corte para la perforación.
Penetra y neutraliza el óxido en tuercas, pernos, tornillos, equipos y motores. Limpia la corrosión y la oxidación de los terminales de la batería y los metales.



(Vea  para los puntos de lubricación a continuación).

LUBRICACIÓN DE BISAGRAS DE EXTREMO, DEL ENSAMBLADO DE CONTROL DE 2 PUNTOS Y LOS CERROJOS DE EXTREMO DE 2 PUNTOS

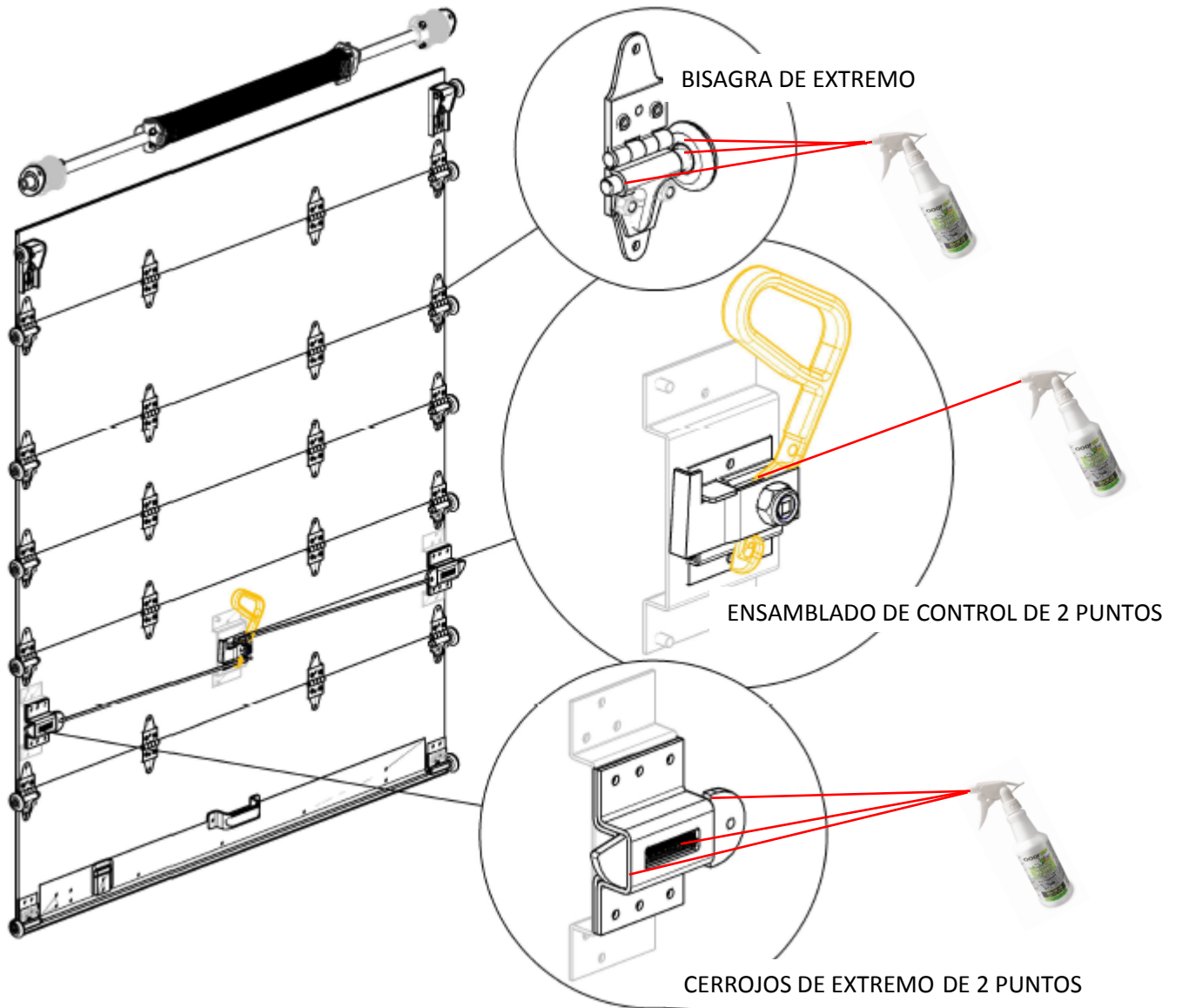

LUBRICACIÓN DE ACCESORIO SUPERIOR, BISAGRA CENTRAL Y ACCESORIO INFERIOR

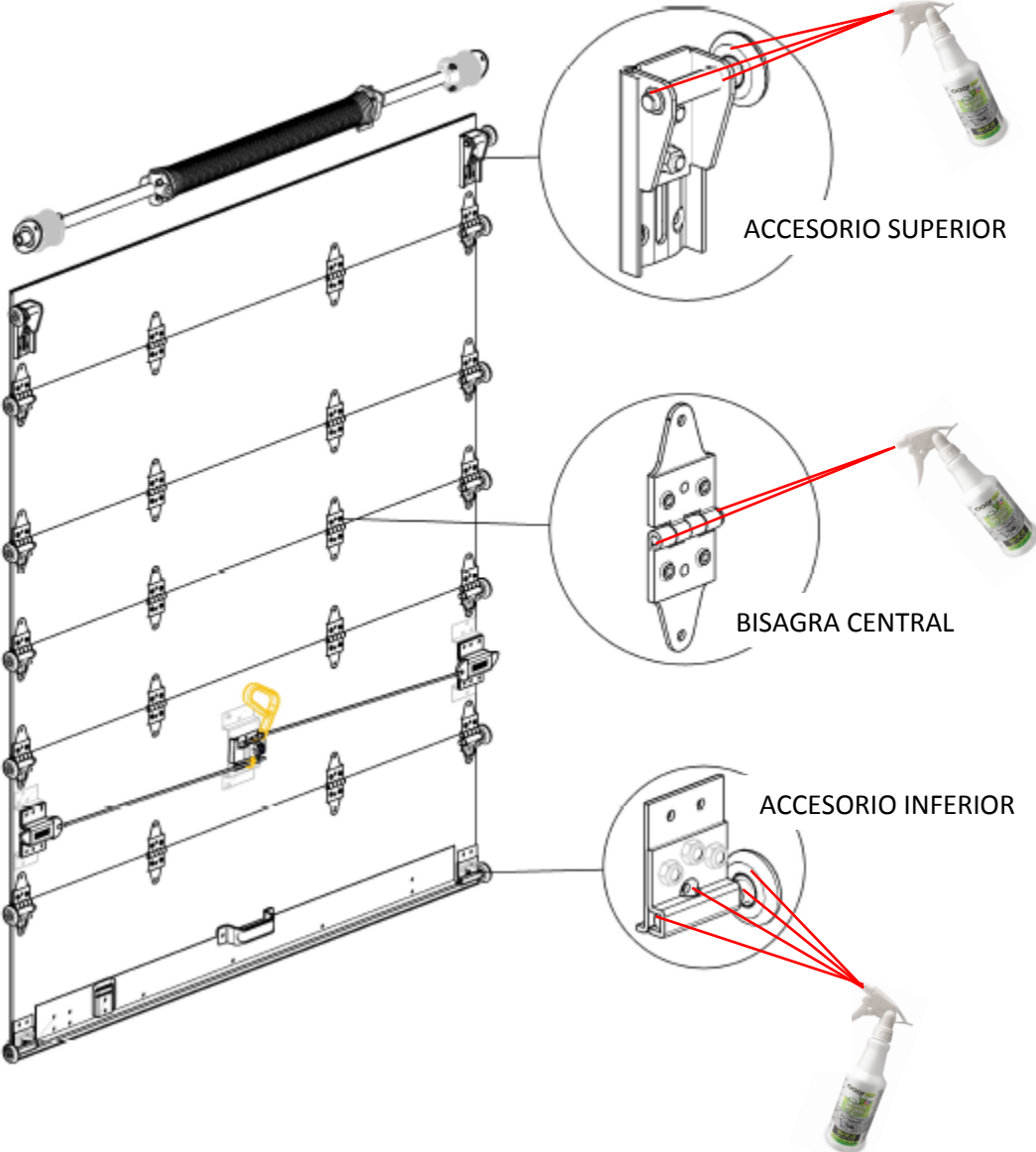

LUBRICACIÓN DEL SEGURO DE MÁXIMA SEGURIDAD (MS) Y TRABA

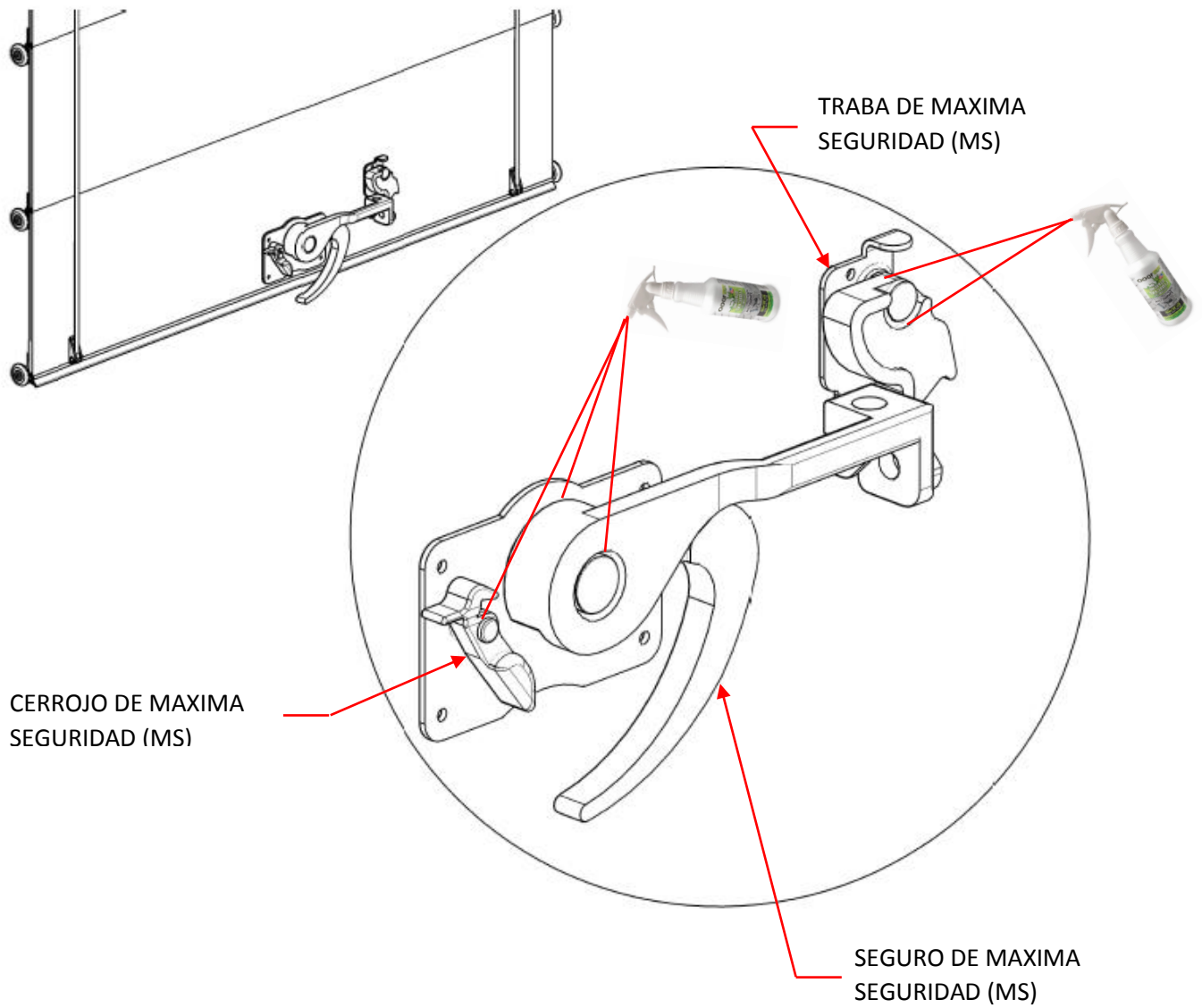

LUBRICACIÓN DE ENSAMBLADO DE RESORTES INDIVIDUALES Y DOBLES

AVISO

NOTICE

En conjuntos de resortes simples y dobles, lubrique los resortes a lo largo de toda su longitud para evitar la oxidación.

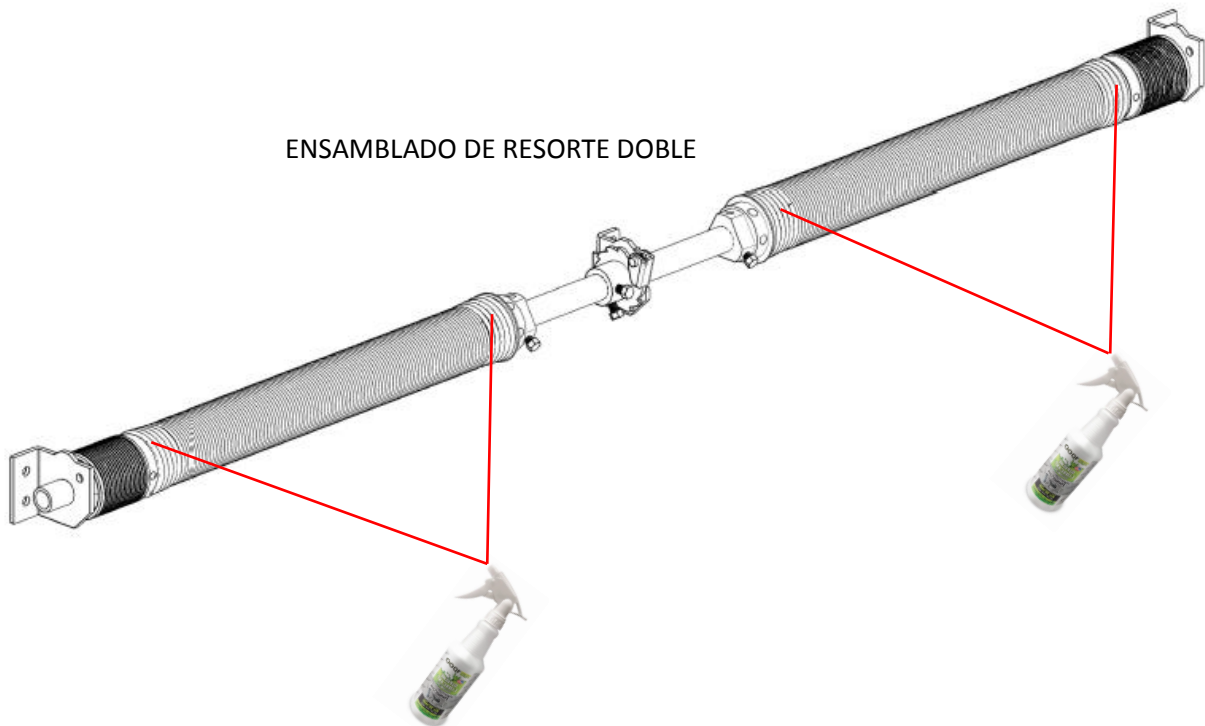
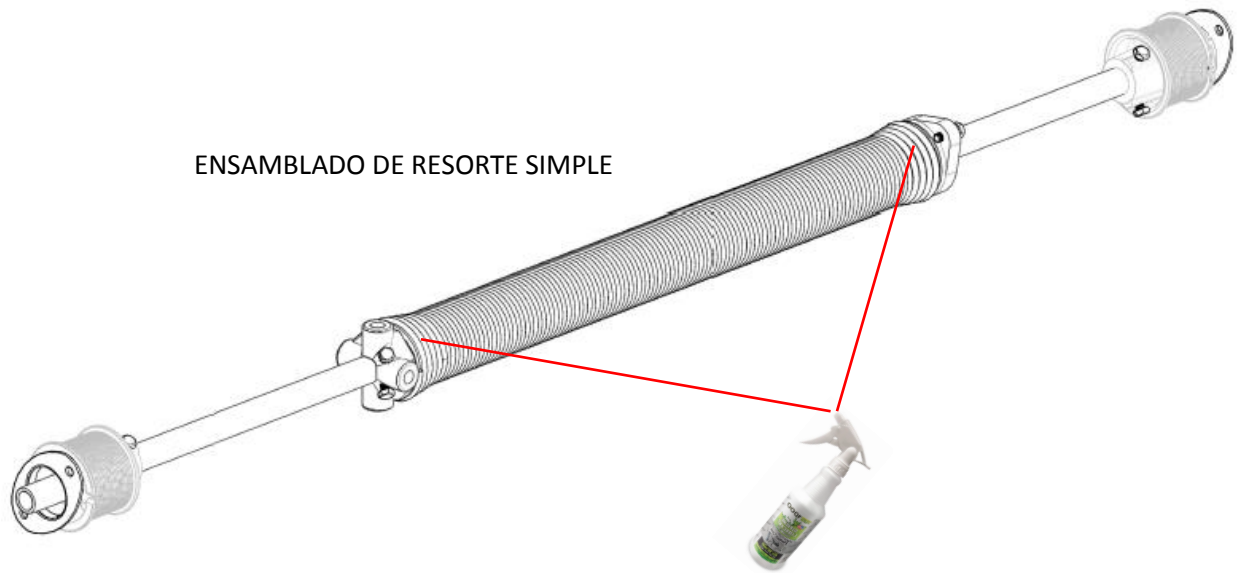

LUBRICACIÓN OPCIONAL DE SEGURO MS DE LIBERACION INTERNA

AVISO **NOTICE**

Retire las manijas de liberación interiores para lubricar el seguro de máxima seguridad (MS) y el cerradero para las manijas de liberación interiores.

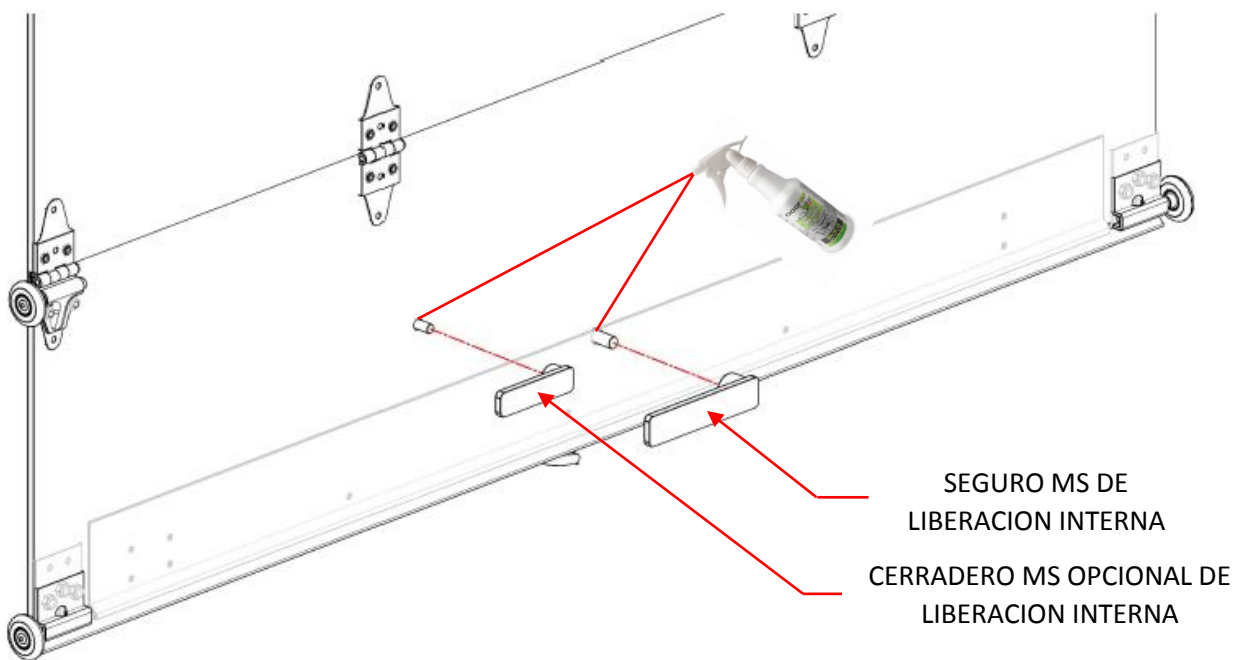

AVISO **NOTICE**

OPERACIÓN DE LA PUERTA - POR FAVOR INSPECCIONE LO SIGUIENTE:

1. Verifique si la cerradura de la puerta funciona con facilidad y se traba con fuerza, comprimiendo la junta inferior.
2. Verifique si la puerta funciona libremente (hacia arriba y hacia abajo) con juego lateral entre las pistas y la puerta aproximadamente de $\frac{1}{4}$ " a $\frac{3}{8}$ ".
3. Verifique si hay sujetadores u otros componentes flojos.
4. ¿Están las arandelas espaciadoras instaladas en la primera bisagra intermedia y la última bisagra intermedia en ambos lados? (Por el diseño de la puerta se requieren 4 por rodillo, pero NO menos de 3 por rodillo para evitar que la puerta entre en contacto con la pista). (Ver figura 1).
5. ¿Están los sellos laterales instalados de manera tal que el sello haga contacto uniforme con la pista pero no se trabe o impida el funcionamiento de la puerta?
6. Inspeccione las juntas laterales enrollables de la puerta por si están desgastadas / dañadas y reemplácelas si es necesario.
7. ¿El sello superior está en contacto con el cabezal en los extremos y en el centro mientras mantiene el panel superior en posición vertical? (Ver figura 2).
8. Inspeccione los sellos superiores de las puertas enrollables por si están desgastados / dañados y reemplácelos si es necesario.
9. Inspeccione la correa de tracción de la puerta enrollable para ver si está deshilachada o desgastada y cámbiela si es necesario. (Ver figura 3).
10. En puertas enrollables con sistema de cerrojo de 2 puntos, inspeccione los cables del cerrojo de la puerta por daños por desgaste y cámbielos si es necesario.

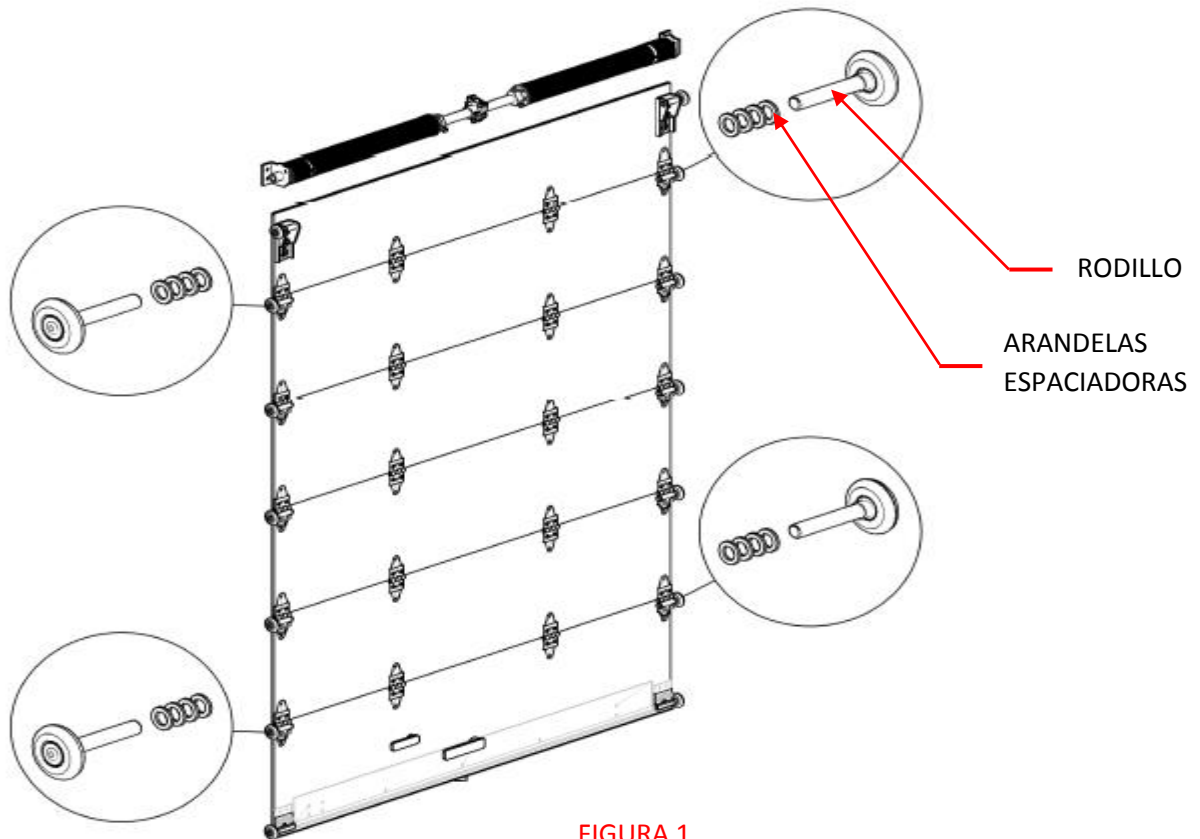

AVISO

NOTICE

Afloje las dos tuercas de 5/16 "en ambos ensamblajes de accesorios superiores, ajuste los ensamblajes superiores hasta que el panel superior de la puerta esté en el mismo plano que el resto de los paneles de las puertas y vuelva a apretar las tuercas de 5/16".

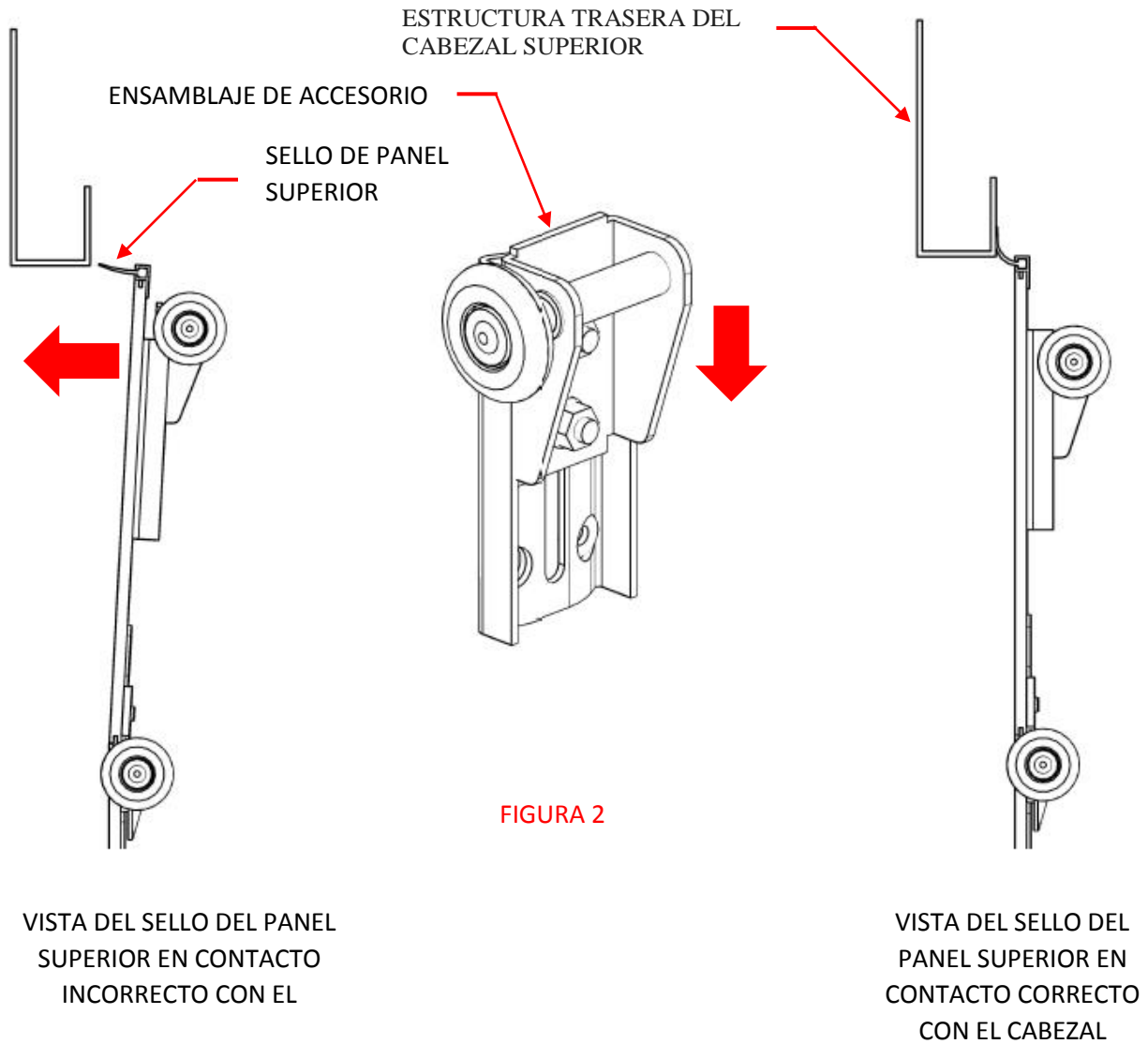

CORREA DE TRACCION



FIGURA 3

PRECAUCION **CAUTION**

Si no se reemplaza la correa de tracción de la puerta gastada o dañada, puede causar lesiones.

AVISO NOTICE

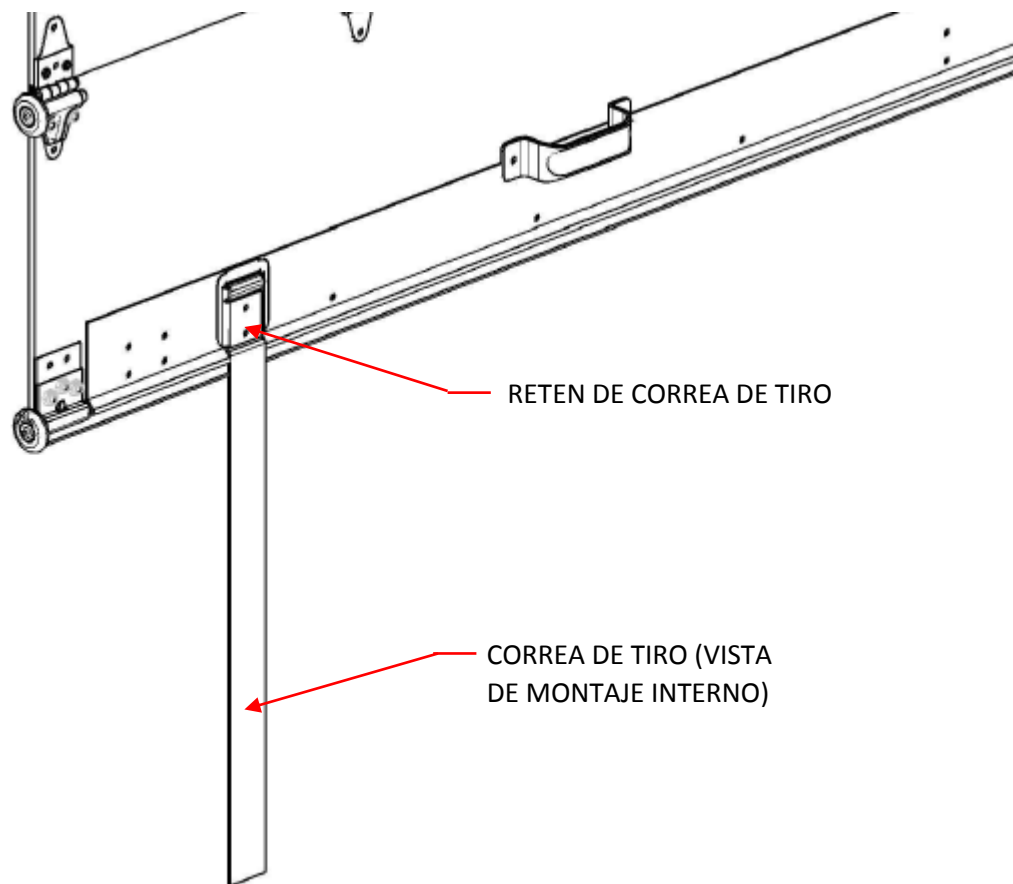
Los tambores de cable deben estar apretados contra los conjuntos de cojinetes del eje de contrapeso en ambos lados.



FIGURA 5

UBICACIONES DE LAS PLACAS DE NÚMERO DE SERIE DE TRANSGLOBAL

AVISO **NOTICE**

Transglobal tiene (2) ubicaciones. Montaje exterior / panel inferior / RS (estándar) y montaje interior / panel superior / RS.

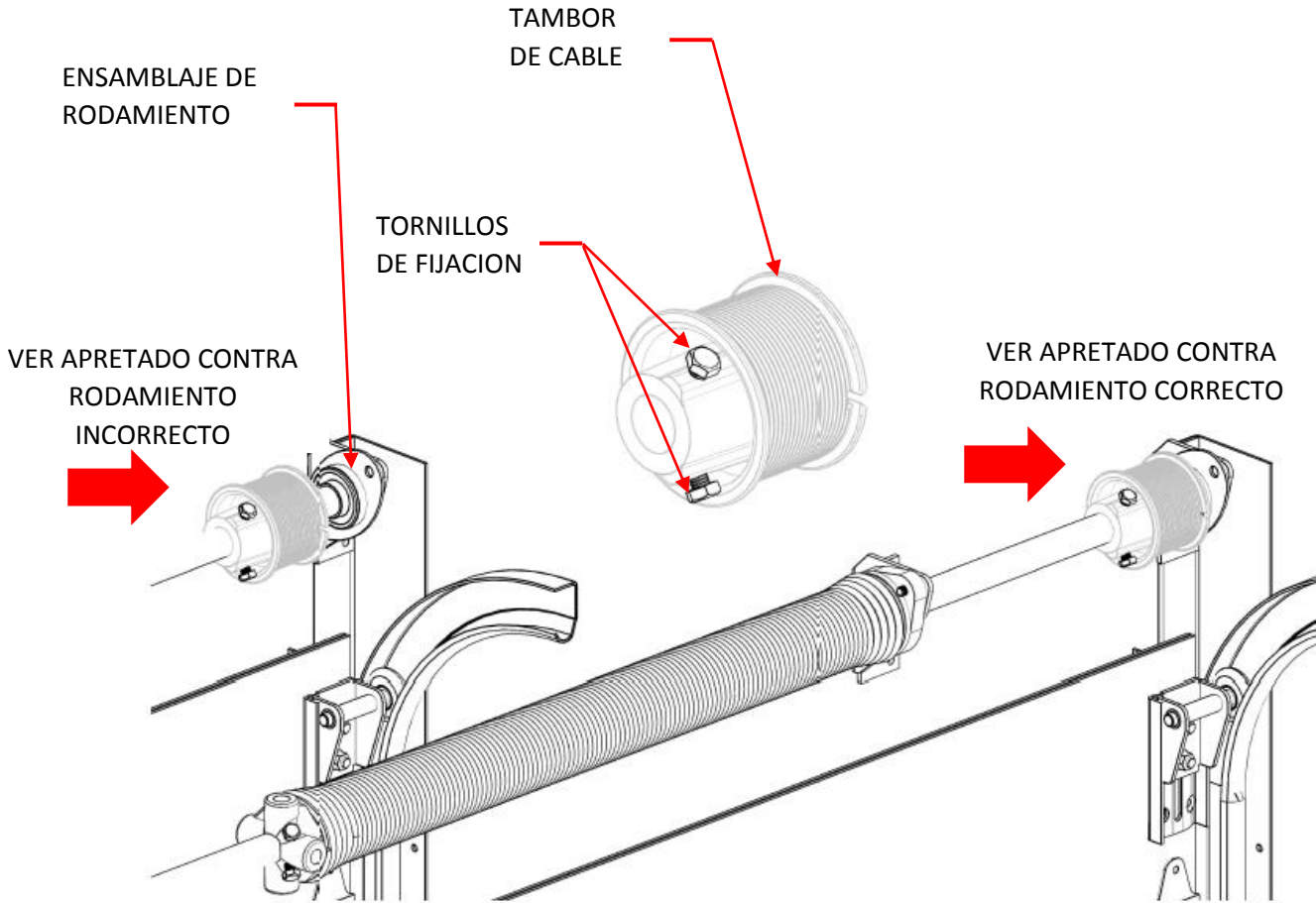
Cuando ordene piezas para puerta enrollable, especifique el número de serie de la puerta.

